

K k Kinderkraft

• HALLEY •

RIDEON

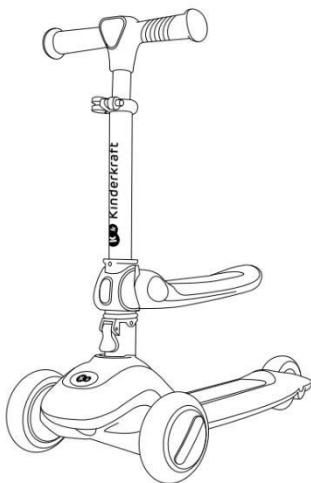

10
YEARS
WARRANTY
HIGH QUALITY
STANDARD

Available only in selected countries
Details on www.kinderkraft.com



kinderkraft.com



[/kinderkraftofficial](https://www.youtube.com/kinderkraftofficial)



[kinderkraft](https://www.facebook.com/kinderkraft)



[@kinderkraftofficial](https://www.instagram.com/kinderkraftofficial)

(AR) دليل المستخدم (CS) Návod k obsluze (DE) Bedienungsanleitung (EN) User manual (ES) Manual de uso (FR) Guide d'utilisation (HU) Használati útmutató (IT) Istruzioni per utente (NL) Gebruiksaanwijzing (PL) Instrukcja obsługi (PT) Manual de instruções (RO) Manual de utilizare (RU) Руководство по эксплуатации (SK) Návod na použitie (SV) Bruksanvisning

(AR) سكوتر (CS) Koloběžka (DE) Roller (EN) Scooter (ES) Patinete (FR) Trotinette (HU) Robogó (IT) Monopattino (NL) Step (PL) Huajnoga (PT) Trotineta (RO) Trotinete (RU) Самокат (SK) Kolobežka (SV) Skotern

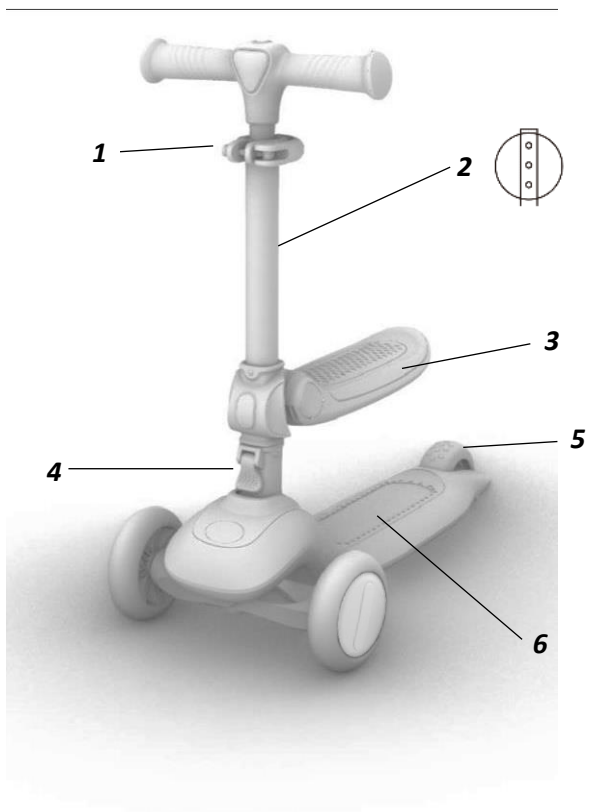



A

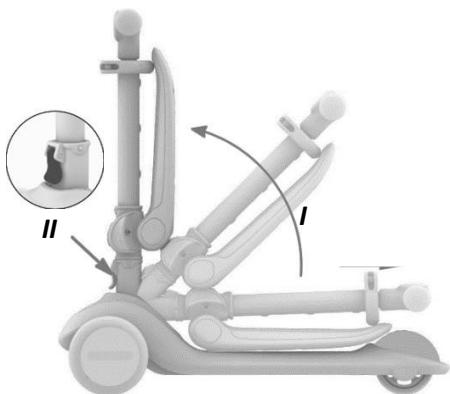

B



C



D



E



F

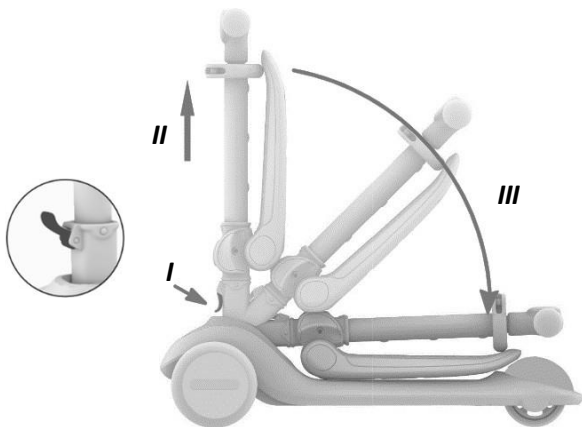

G

DRAGI KUPCI,

Hvala vam što ste kupili Kinderkraft proizvod.

Dizajniramo naše bicikle imajući na umu vaše dete - uvek brinemo o bezbednosti i kvalitetu, što vam garantuje da kupovinom naših proizvoda dobijate udobnost najboljeg izbora.

VAŽNO! VAŽNO JE SAČUVATI OVAJ PRIRUČNIK ZA BUDUĆU UPOTREBU

BEZBEDNOSNA UPUTSTVA I MERE PREDOSTROŽNOSTI

PAZNJA

- Usklađenost sa uputstvom za upotrebu osigurava bezbednu upotrebu igračke. Pažljivo pročitajte uputstvo za upotrebu pre upotrebe proizvoda i sačuvajte ga za buduću upotrebu. Preporučuje se za decu od 12 meseci - vožnja, 24 meseca - skuter.
- Koristite ličnu zaštitnu opremu kao što su šlemovi, rukavice, štitnici za laktove i kolena. Ovaj proizvod je namenjen za spoljašnju upotrebu. Ne koristiti u drumskom saobraćaju. Proizvod se ne sme koristiti u blizini motornih vozila, ulica, bazena, brda, puteva, stepenica ili na neravnom terenu.

- Koristite igračku na ravnim površinama bez prepreka. Upotreba sa ograničenom vidljivošću je opasna, npr. posle sumraka ili za vreme kiše.
- Da biste izbegli ozbiljne povrede, neophodan je stalni nadzor odraslih.
- Da bi se izbegli padovi i sudari koji uzrokuju povrede korisnika ili drugih, roditelji/staratelji treba da skrenu pažnju dece na mere predostrožnosti koje treba preduzeti. Pre upotrebe proizvoda, važno je objasniti deci kako da ga bezbedno koriste.
- Osoba koja koristi proizvod mora uvek da nosi cipele.
- Sastavljanje uvek mora da obavlja odrasla osoba. Pre svake upotrebe proverite da li predmet nije oštećen ili istrošen i da li su svi delovi za montažu i pričvršćivanje u dobrom stanju. Uverite se da zavrtnji i matice zadrže svoja svojstva automatskog zaključavanja. Proverite da li je sklop kompletan i u dobrom stanju. Ako primetite da neki delovi nedostaju ili su oštećeni, nemojte koristiti proizvod, već kontaktirajte svog prodavca. Male predmete treba držati van domašaja dece.

- Budite oprezni kada vozite bicikl, trebalo bi da znate kako da vozite da biste izbegli padove ili sudare koji bi mogli da izazovu povrede korisnika ili treće osobe.
- Najbezbednije oblasti za osobe koje koriste proizvod su one sa malo ili nimalo saobraćaja, kao što su privatne površine, igrališta, školska dvorišta i školska igrališta.
- Maksimalna težina korisnika je: za vožnju na – 20 kg; skuter – 50 kg.
- Čuvajte pakovanje ili ga odložite u skladu sa lokalnim propisima.
- Zbog bezbednosti dece, ne ostavljajte delove pakovanja slobodno dostupnim (plastične kese, kartonske kutije itd.).
Opasnost od gušenja!
- Proverite da li je sigurnosna sklopiva kopčica zaključana pre svake vožnje.
- Opasno je koristiti trotinete na javnim putevima.
- Pažnja, kočnica se zagreva tokom upotrebe! Detetu treba skrenuti pažnju na činjenicu da direktan kontakt sa kožom može izazvati opekotine.
- Proizvod je namenjen samo jednom korisniku u isto vreme.
- Pazite na prste kada menjate režime - rizik od prignječnja.
- Nemojte koristiti proizvod ako je bilo koja od njegovih komponenti oštećena, pocepana ili nedostaje – koristite samo komponente koje je dozvolio proizvođač.

Rasklapanje skutera

OPREZ! Opasnost od zaglavljivanja prstiju! Budite veoma oprezni kada se rasklapate.

Pre rasklapanja skutera, uverite se da je kopča za sklapanje (4) otključana kao što je prikazano (slika A). Da biste otključali skuter, držite okvir (2) i rasklopite metalnu cev nagore (Sl.B.I). Kada čujete „klik“, skuter se otvara. Gurnite kopču za zaključavanje (4) nadole da biste osigurali skuter pre upotrebe (Slika B.II).

II Podešavanje sedišta

U zavisnosti od toga da li se proizvod koristi kao bicikl za ravnotežu ili skuter, sedišta se može preklopiti u horizontalni ili vertikalni položaj. Da biste koristili proizvod kao bicikl za balansiranje, gurnite sedlo (3) iz uspravnog položaja (Sl. C). Da biste proizvod koristili kao skuter, gurnite sedlo nazad uspravno u vertikalni položaj (slika D).

III Podešavanje visine upravljača

Da biste podesili visinu upravljača, otvorite držač za zaključavanje (1) (Sl. E). Pritisnite dugme za nivo visine čelika na cevi ispod stezaljke (slika F.I) i povucite gore ili dole da biste podesili upravljač na odgovarajući nivo visine. Dugme za podešavanje visine treba da ide u jednu od tri rupe u okviru. Nakon što je dugme fiksirano u otvoru, vratite stezaljku u prvobitni položaj tako što ćete je zaključati (slika D).

Tehnika upotrebe trotineta

Da biste započeli vožnju, postavite jednu nogu na palubu (6), uhvatite upravljač rukama i izaberite pravac vožnje. Odgurnite se

od tla drugom nogom da biste počeli da se krećete.

III Kočenje skutera

Da biste koristili kočnicu, pritisnite kočnicu (5) levom ili desnom nogom.

IV Sklapanje skutera

OPREZ! Opasnost od zaglavljivanja prstiju! Budite veoma oprezni kada savijate.

Pre sklapanja skutera, otključajte sklopivu kopču (4) (Sl.G.I). Da biste sklopili skuter, držite okvir (1) i povucite ga nagore kao što je prikazano na slici G.II, i spustite ručku u pravcu palube (6) (slika G.III). Nakon što pustite ruku, ručka će se automatski vratiti nazad. „Klik“ će pokazati da je ručka zaglavljena i da je proizvod preklopljen. Pritisnite kopču za sklapanje nadole da biste zaključali skuter u preklopljenom položaju.

VII Čišćenje i održavanje

Proizvod treba čistiti samo vlažnom krpom.

Redovno održavanje povećava sigurnost upotrebe skutera.

- Ako točkovi pokazuju jasne znake habanja, razmislite o njihovoj zameni.
- Nemojte praviti nikakve izmene osim onih koje su navedene u uputstvu proizvođača.
- Da biste renovirali ležajeve, izvucite ih, očistite i nanesite odgovarajuću količinu masti.
- Ako mehanizmi za samozaključavanje ne funkcionišu ispravno, razmislite o njihovoj zameni ili prestanite da koristite proizvod.

